

FRECHE
Location

Compresseurs mobiles pour le B.T.P.

MOBILAIR M 114

Avec le PROFIL SIGMA  de réputation mondiale

Débit 7,5 à 9,7 m³/min



KAESER

Low emission
ZONE

MOBILAIR

MOBILAIR M 114

Puissant – Énergétiquement performant – Propre

Grâce à la combinaison performante du bloc compresseur à vis KAESER au PROFIL SIGMA et du moteur Deutz économe et certifié selon la phase IIIB de la directive européenne 2004/26/CE, la machine assure un grand débit d'air comprimé tout en minimisant la consommation de carburant et les émissions polluantes. KAESER a également intégré d'autres solutions innovantes qui accroissent les performances énergétiques et la rentabilité de ce compresseur.

Polyvalent

Le MOBILAIR M 114 s'adapte parfaitement à chaque cas de figure. Grâce aux nombreux composants de traitement proposés en option, il produit en toute fiabilité la qualité d'air requise et s'adapte à tous types de sites grâce au choix de châssis freinés et de versions stationnaires sur skid ou supports élastiques.

Simple à utiliser

La régulation électronique du démarrage et la possibilité de démarrer à vide pour permuter manuellement en charge assurent un démarrage à froid optimal. Au besoin, le système de surveillance commande l'arrêt automatique du compresseur.

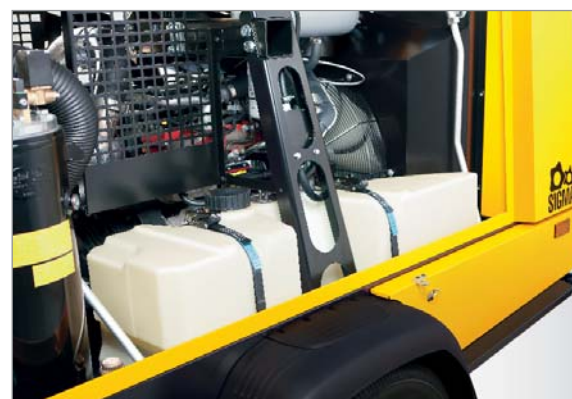

Robuste

Le compresseur M 114 est parfaitement équipé pour fonctionner en continu dans l'environnement rude des chantiers et dans des conditions climatiques sévères. Sa version standard est adaptée à une plage de température de -10 °C à +45 °C. Dans la version basse température disponible en option, la machine est équipée d'un préchauffeur d'eau de refroidissement moteur et le bloc compresseur tourne avec du fluide de refroidissement synthétique.

Fabrication allemande

Les nombreuses séries de compresseurs de chantier MOBILAIR sont fabriquées à Coburg, en Bavière. Leur site de fabrication construit il y a quelques années possède des équipements techniques de pointe, tels que l'aire de mesure acoustique certifiée par le TÜV pour la mesure du niveau sonore en champ libre, l'installation de revêtement par poudre ou le système logistique de production.

Une grande autonomie

Le moteur diesel performant et le grand réservoir assurent aisément une autonomie de plus de huit heures en charge. Le M 114 est particulièrement économique en charge partielle grâce à la nouvelle commande SIGMA CONTROL SMART qui coordonne le fonctionnement du moteur peu polluant et la régulation électronique de la soupape d'admission du compresseur à vis.

Un fournisseur d'énergie propre





MOBILAIR M 114

L'efficiency et la qualité Kaeser



Un moteur peu polluant

Le moteur Deutz est équipé en standard d'un catalyseur d'oxydation qui garantit le respect des valeurs limites d'émissions selon la phase IIIB de la directive 2004/26/CE.

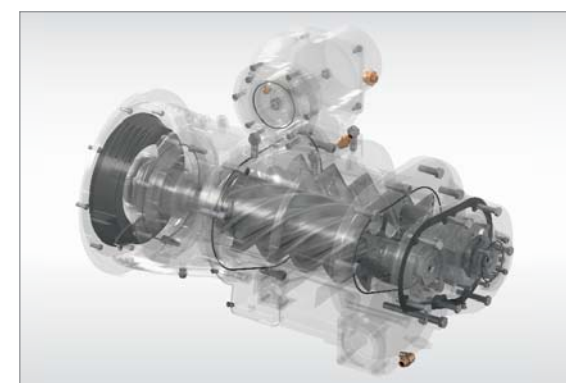

Bloc compresseur à vis au PROFIL SIGMA

La pièce maîtresse du M 114 est le bloc compresseur à vis au PROFIL SIGMA à économie d'énergie, optimisé pour débiter plus d'air comprimé avec encore moins d'énergie.



SIGMA CONTROL SMART

Grâce à son accès au système électronique de gestion du moteur, cette commande de compresseur optimise la disponibilité de l'air comprimé et le rendement du carburant, et minimise les émissions polluantes. Entre autres fonctions, elle permet de visualiser le mode de fonctionnement, facilite la navigation dans les menus et assure la surveillance et le diagnostic du système.



Bonne accessibilité, entretien facile

Les grandes portes donnent accès à tous les composants à entretenir qui sont disposés de manière judicieuse pour permettre un entretien rapide et efficace.

Équipements au choix

Fond de caisse étanche

Le fond de caisse retient immédiatement les fuites de liquides pour éviter toute pollution directe du sol. Les orifices de vidange nécessaires sont obturés hermétiquement par des bouchons filetés.

Choix de pressions

Selon les besoins, plusieurs versions sont proposées pour des pressions de service de 10 à 14 bar. Le SIGMA CONTROL SMART permet de définir la pression de 6 bar à 0,5 bar au-dessus de la pression nominale, par pas de 0,5 bar, à l'aide des touches fléchées. Un verrouillage électronique permet à l'utilisateur de protéger le réglage de la pression contre toute modification non autorisée.

Traitement d'air comprimé

Le refroidisseur final proposé en option abaisse la température de l'air comprimé à 7 °C au-dessus de la température ambiante. Les condensats évacués par un séparateur cyclonique s'évaporent sous l'effet des gaz d'échappement chauds. Une chaîne de filtration pour de l'air comprimé techniquement déshuilé et un échangeur de chaleur à plaques pour le réchauffage de l'air sont également disponibles en option.

Équipement pour les raffineries

Un pare-étincelles certifié est disponible pour l'utilisation dans les raffineries. Le clapet étouffoir moteur assure l'arrêt automatique du compresseur en cas d'aspiration de gaz inflammables.

Surveillance par GPS/GSM

Les informations reçues par le système en ligne MOBILAIR FLEET MANAGEMENT permettent de connaître, entre autres, la pression de service, le niveau de carburant, les signalisations d'entretien, la géolocalisation et le taux d'utilisation de la machine. Pour optimiser les passages en atelier, le système envoie par exemple les causes de défauts et avertit en temps utile des entretiens imminents.



Dimensions

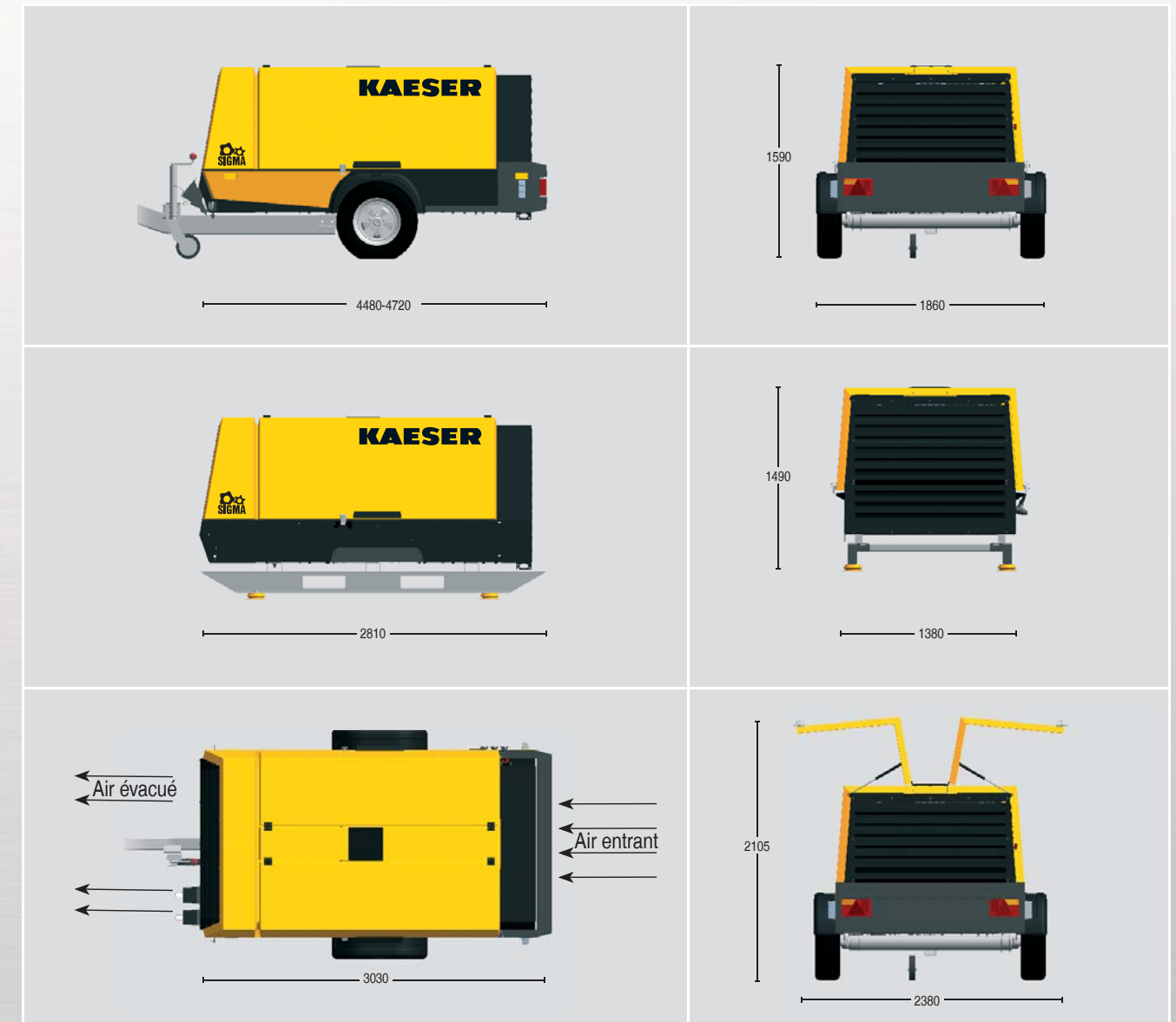

Variants de traitement d'air comprimé

Variante A • frais • sans condensats	Refroidisseur final d'air comprimé Séparateur cyclonique		Air comprimé frais, saturé à 100%, pour outillage pneumatique et dépannage de compresseurs stationnaires
Variante F • frais • sans condensats • filtré	Refroidisseur final d'air comprimé Séparateur cyclonique Filtre		Air comprimé frais, saturé à 100%, exempt de particules, techniquement déshuilé
Variante B • frais • sec	Refroidisseur final d'air comprimé Séparateur cyclonique Réchauffeur		Air comprimé sec, réchauffé de 20 °C minimum, pour le fonctionnement au-dessous de 0 °C et les travaux utilisant de longs tuyaux d'air comprimé
Variante G • chaud • sec • filtré	Refroidisseur final d'air comprimé Séparateur cyclonique Filtre Réchauffeur		Air comprimé sec, réchauffé de 20 °C minimum, exempt de particules, techniquement déshuilé
Protection respiratoire Traitement d'une partie du débit d'air	Filtre à air comprimé traité ne protège pas contre le monoxyde de carbone (CO) ou d'autres gaz toxiques		Protection respiratoire désodorisée sur raccord rapide séparé (uniquement avec la variante F ou G)

Caractéristiques techniques du MOBILAIR M 114

Modèle	Compresseur		Moteur diesel 4 cylindres (refroidi par eau)				Machine				
	Débit m³/min	Pression de service bar	Marque	Type	Puissance nominale moteur kW	Vitesse en charge tr/min	Capacité du réservoir carburant l	Poids en ordre de marche kg*	Niveau de puissance acoustique dB(A)**	Niveau de pression acoustique dB(A)***	Sortie d'air comprimé
M 114	9,7 8,4 7,5	10 12 14	Deutz	TCD 3.6 L4	85	2200	170	1865	<99	70	3 x G ¾ 1 x G 1 ½

*) Poids de la machine standard sans traitement d'air comprimé, avec châssis freiné

**) Niveau de pression acoustique garanti selon la directive 2000/14/CE

***) Niveau de pression acoustique surfacique selon ISO 3744, r = 10 m

KAESER – Présence globale

KAESER, l'un des plus grands constructeurs au monde de compresseurs à vis, est présent sur tout le globe : ses filiales et partenaires commerciaux veillent dans plus de 100 pays à tenir à la disposition des utilisateurs d'air comprimé les équipements les plus modernes, les plus fiables et les plus rentables.

Ses ingénieurs conseil et techniciens hautement qualifiés apportent leur conseil et proposent des solutions individuelles à haut rendement énergétique pour tous les champs d'application de l'air comprimé. Le réseau informatique global du groupe international KAESER permet à tous les clients du monde d'accéder au savoir-faire professionnel du fournisseur de systèmes.

Le réseau global de service après vente assure de surcroît une disponibilité maximum de tous les produits KAESER.

